



RedHotDot

VOLTA S-1100

Инструкция по эксплуатации





RedHotDot

ОПИСАНИЕ

Поздравляем Вас с выбором аппарата, созданного с нашей большой заботой. Чтобы Вы были максимально удовлетворены использованием вашего аппарата, пожалуйста, внимательно прочтите эту инструкцию. Сохраните ее, чтобы при надобности перечитать.

Аппарат Volta S-1100 предназначен для зарядки свинцовых АКБ (с жидким или гелевым электролитом) и для запуска автомобилей со свинцовыми АКБ (с жидким или гелевым электролитом), на 12В или 24В (6 или 12 элементов по 2В), емкость которых указана в нижеприведенной таблице:

VOLTA	S-1100
Зарядка	30>1100 Ач
Запуск	45>250 Ач

ЭЛЕКТРИЧЕСКОЕ ПИТАНИЕ

Аппарат должен быть подсоединен к розетке **С ЗАЗЕМЛЕНИЕМ** в соответствии со следующими рекомендациями:

VOLTA	S-1100
Напряжение сети	230В, 1Ф.
Защита	40А

Рекомендуемое сечение шнура в случае использования удлинителя: 3 x 2.5 мм² (4 x 2.5 мм² для трехфазных аппаратов).

ПОДКЛЮЧЕНИЕ В РЕЖИМЕ ЗАРЯДКИ

ВНИМАНИЕ! Эти аппараты неавтоматического типа. Зарядка требует наблюдения и остановится только после отключения аппарата от электрической сети.

Предварительные меры предосторожности:

- Выбирайте закрытое специально оборудованное помещение с хорошей вентиляцией.
- Снимите все пробки с аккумулятора (если они имеются) и убедитесь, что уровень жидкости (электролита) достаточный. В обратном случае добавьте дистиллированной воды. Тщательно протрите клеммы и зажимы аккумулятора.
- Проверьте, что емкость (в Ампер-часах) и напряжение (в Вольтах) аккумулятора соответствуют зарядному устройству.

Подсоединение и отключение

Не включать в электрическую сеть первое время.

- Установить выключатель в положение STOP.
- Поставить переключатель на подходящую функцию.
- Подключить красный кабель на клемму S-1100 + 12В или 24В в зависимости от напряжения аккумулятора.
- Подключить зажимы, следуя нижеприведенным этапам (красный на +; черный на -) к клеммам + и - аккумулятора, если вы уверены в хорошей проводимости:
 - Сначала подключите клемму, не подсоединенную к кузову автомобиля.
 - Затем подключите клемму к кузову автомобиля в точке, удаленной от аккумулятора и топливной системы.
 - Подключите зарядное устройство к электрической сети на 230В/ 50Гц.
 - Установите переключатель в положение CHARGE - ЗАРЯДКА.
- После зарядки:
 - Отключить аппарат от электрической сети.
 - Установить выключатель на положение STOP.
 - Отсоединить зажим от кузова и затем от аккумулятора – соблюдайте этот порядок.

Наблюдение и состояние зарядки

Учитывая, что этот аппарат является неавтоматическим, то требуется наблюдение за процессом зарядки во избежание закипания электролита аккумулятора и вероятного распространения кислоты в автомобиле. Конец зарядки определяется либо положением стрелки амперметра, когда она находится между 0 и 10А, либо по времени зарядки, превышающей 10 часов.

ОДНОВРЕМЕННАЯ ЗАРЯДКА НЕСКОЛЬКИХ АККУМУЛЯТОРОВ

Вы можете зарядить одновременно несколько аккумуляторов, подключив их параллельно (клеммы + соединены с красным зажимом, и клеммы – соединены с черным зажимом). Эти аккумуляторы должны быть одинакового напряжения (12 В или 24 В).

Ток зарядки должен быть равен десятой доли суммы ёмкостей всех аккумуляторов.

Например: 1 аккумулятор ёмкостью 55 Ач и 1 аккумулятор ёмкостью 110 Ач требуют зарядный ток: $55 + 110 = 165 \text{ Ач} : 10 = 1.65 \text{ А}$

ИСПОЛЬЗОВАНИЕ В РЕЖИМЕ СТАРТЕРА (START)

Меры предосторожности

- Не отключать аккумулятор от автомобиля. Отключение аккумулятора может повлечь за собой потерю информации и, как следствие, невозможность запуска автомобиля.

Подсоединение и отключение

В первое время не подключать аппарат к электрической сети.

Пре-зарядка может быть необходима для подачи энергии, необходимой для запуска.

Ориентируйтесь на следующую схему:

- Установить выключатель в положение STOP.
- Если необходима пре-зарядка: Установите переключатель в положение, указанное ниже:
- Подключить красный кабель на клемму S 1100 + 12В или 24В в соответствии с напряжением вашего аккумулятора.
- Подключить красный зажим + на клемму + аккумулятора; и черный зажим – на клемму – аккумулятора и убедиться в хорошей проводимости.
- Подключить питание S-1100 к электрической сети на 230В/ 50Гц.
- Если необходима пре-зарядка: Установите переключатель в положение зарядки в течение приблизительно 10 минут.
- ЗАПУСК: установить переключатель в положение START, не отключаясь от электрической сети. Не предпринимать попыток запуска в положении CHARGE-ЗАРЯДКА.
- Подойдите к приборной панели вашего автомобиля. Активируйте функцию запуска поворачиванием ключа зажигания. Если необходимо, повторите операцию.

Если мотор не запускается, то начните заново весь цикл (пре-зарядка - запуск).

Примечание: если мотор не запускается после нескольких попыток, это значит что, аккумулятор нужно полностью зарядить или что существует другой тип поломки (механический, электрический, неисправный аккумулятор...).

- После завершения процедуры отключите S-1100 от электрической сети.
- Установите переключатель в положение STOP.
- Отсоедините зажимы.

ЗАЩИТА

Ваш аппарат оснащен следующими видами защиты:

- Полная изоляция зажимов.
- Инверсия полярности и короткие замыкания не представляют опасности: защиту обеспечивает двойной предохранитель (арт.054547). Замена требует ручного вмешательства.
- Защита от перегрузки трансформатора или от запуска (старта) в положении Зарядка обеспечивается предохранителем на передней панели аппарата. Если он срабатывает, то необходимо его переключить вручную.
- Термозащита: ваш аппарат защищен с помощью термостата (охлаждение занимает примерно 1/4ч). В случае перегрева загорится красный индикатор.

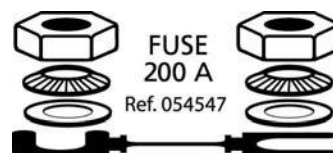

СУЛЬФАТИРОВАННЫЕ ИЛИ ПОВРЕЖДЕННЫЕ АККУМУЛЯТОРЫ

Аппарат S-1100 не выявляет степень повреждения или сульфатации аккумулятора:

- а) Ваш аккумулятор сильно поврежден если: стрелка амперметра сразу указывает на высокие мощности; ваш аккумулятор вышел из строя и зарядке не подлежит.
- б) Если ваш аккумулятор сульфатирован: настройте аппарат на самый быстрый режим и регулярно проверяйте, показывает ли амперметр зарядный ток. Как только зарядный ток увеличится, настройте ваш



RedHotDot

аппарат на режим зарядки, подходящий для вашего аккумулятора. Если через 5 часов не будет улучшения, это значит, что аккумулятор использованию не подлежит.

СОВЕТЫ И ПРЕДОСТЕРЕЖЕНИЯ

- Ваш стартер-зарядник должен быть подключен к розетке с заземлением.
- Аппарат должен быть расположен таким образом, чтобы розетка была доступна.
- Используйте зарядное устройство в проветриваемом помещении и избегайте искры.
- Не пытайтесь зарядить аккумуляторы, неподлежащие перезарядке.
- Обязательно следуйте указанному порядку подключения.
- Регулярно проверяйте аппарат, в особенности кабель, вилку и обмотку, чтобы заметить любое повреждение. Если зарядник поврежден, он может быть использован только после ремонта.
- В целях безопасности, если кабель поврежден, он должен быть заменен производителем, его сервисной службой или квалифицированным персоналом.
- Не открывайте аппарат. Любое изменение, сделанное кем-либо, кроме Сервисного Центра, ведет за собой отмену гарантии.
- Аппарат не должен быть использован как игрушка для маленьких детей или использован детьми или инвалидами без присмотра.
- Товар подлежит специальной обработке – не выбрасывать в общий мусоросборник.



АНОМАЛИИ, ПРИЧИНЫ, СПОСОБЫ УСТРАНЕНИЯ

АНОМАЛИИ	ПРИЧИНЫ	РЕШЕНИЕ
Стрелка амперметра не двигается	Проблема в электрической сети питания	Проверить розетку - электрическую сеть Проверить, находится ли аппарат в режиме зарядки « CHARGE »
	Короткое замыкание на зажимах или инверсия полярности	Проверить, не расплавились ли предохранители
	Аккумулятор неисправен	Проверить с помощью вольтметра напряжение на клеммах аккумулятора. Если напряжение на каждом элементе превышает 2.5 В, то аккумулятор может быть сульфатирован или вышел из строя
	Неправильное напряжение (12В или 24В)	Проверить, подключен ли красный кабель на правильную клемму выхода «+» вашего аппарата (12В или 24В)
	Вследствие интенсивного использования, сработала термозащита вашего аппарата	Подождите несколько минут (5-10 минут), необходимых для охлаждения аппарата
Стрелка амперметра смещается за отметку в 20А при том, что переключатель установлен на минимум	Аккумулятор полностью разряжен	Продолжать зарядку при минимальных настройках
	Неправильное напряжение (12В или 24В)	Проверить, подключен ли красный кабель на правильную клемму выхода «+» вашего аппарата (12В или 24В)
	Короткое замыкание элементов аккумулятора	Поменять аккумулятор
Замыкание / отключение аппарата	Вы заводите автомобиль при аппарате, находящемся в позиции зарядки «charge»	Необходимо установить переключатель аппарата в позицию старта, в противном случае вы рискуете повредить аппарат. Вставьте предохранитель обратно
	Вы заряжаете аккумулятор на 12В с выходом на 24В	Подключите красный кабель на выход «+» 12В вашего аппарата



RedHotDot

VOLTA S-1100

Аппарат отключается	Вы производите запуски автомобиля, оставив свой аппарат в положении «зарядка»	Обязательно поставьте коммутатор аппарата в положение «запуск» во избежание повреждения аппарата. Снова включите прерыватель   
	Вы производите запуск, не нажимая кнопку на пульте ДУ	Обязательно нажимайте на грушу во избежание повреждения аппарата. Снова включите прерыватель
	Вы заряжаете 12-В АКБ при положении 24В	Поставьте переключатель на 12В

ЭЛЕКТРИЧЕСКАЯ СХЕМА

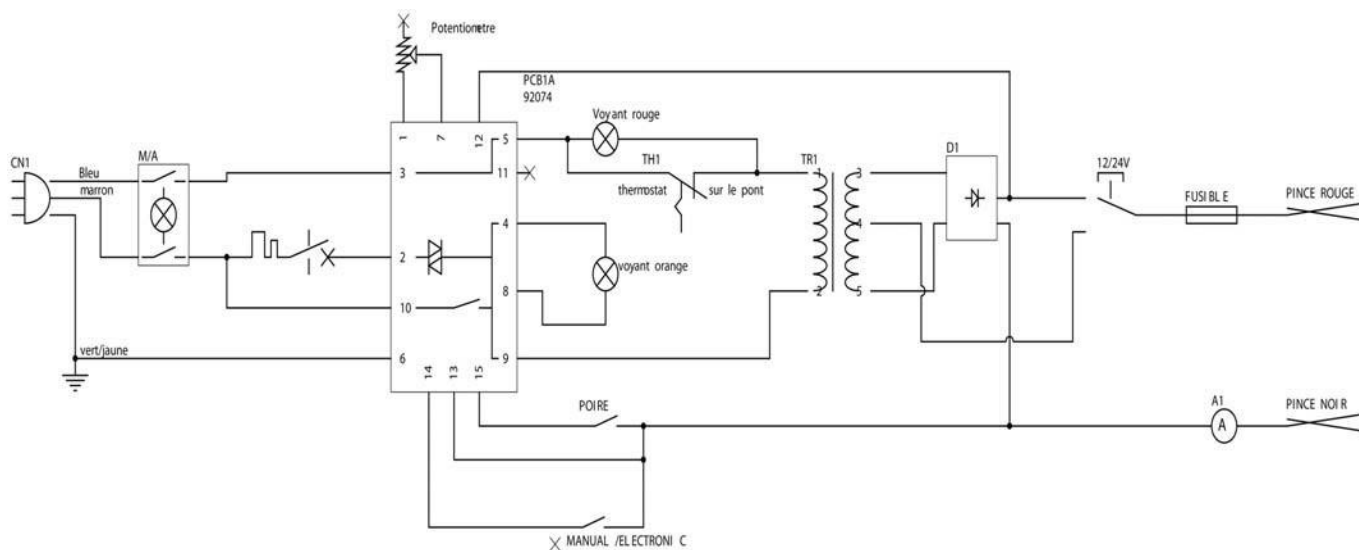

СИМВОЛЫ

	RU Внимание! Читайте инструкцию по эксплуатации
	RU Устройство соответствует европейским нормам
	RU Использовать в помещении – не выставлять под дождь
	RU Осторожно со взрывчатыми газами, избегайте открытого пламени и искр
	RU Продукт соответствует стандарту России (PCT)
	RU Выбирайте хорошо проветриваемое и приспособленное помещение
	RU Аппарат подлежит специальной утилизации – Не выбрасывать в обычный мусорный контейнер



RedHotDot

ДЕКЛАРАЦИЯ СООТВЕТСТВИЯ

Компания RHD подтверждает, что пускозарядное устройство, описанное в настоящей инструкции:

VOLTA S-1100

произведено в соответствии с требованиями следующих европейских директив:

- Директива по Низкому Напряжению: 2006/95/CE от 12/12/06.
- Директива СЕМ: 2004/108/CE от 15/12/2004- 92/31/ЕЕС, 93/68/ЕЕС, 91/263/ЕЕС, 93/97/ЕЕС).

Для этого они соответствуют гармонизированным нормам:

EN60335-1 - EN60335-2-29 – EN55014-1 - EN55014-2 – EN61000-3-2- EN61000-3-3
– EN62233.

ГАРАНТИИ ПРОИЗВОДИТЕЛЯ

- Предприятие-изготовитель гарантирует соответствие изделия показателям, указанным в настоящем паспорте, при условии соблюдения потребителем правил эксплуатации, хранения и транспортирования.
- Гарантийный срок эксплуатации – 12 месяцев со дня продажи изделия с отметкой в паспорте.
- Срок службы изделия - 5 лет.
- Производитель имеет право вносить изменения в конструкцию изделия без уведомления покупателя.
- Гарантийное обслуживание не осуществляется в следующих случаях:
 - при наличии механических повреждений, являющихся результатом неправильной или небрежной эксплуатации, транспортировки, хранения (трещины, сколы, деформация корпуса, сетевого шнура и т.д.)
 - при нарушении сохранности заводских гарантийных пломб (если таковые имеются)
 - в случае изменения конструкции или внутреннего устройства оборудования
 - в случае загрязнения как внутри, так и снаружи
 - гарантия не распространяется на расходные материалы и детали, вышедшие из строя в результате естественного износа (электроды, насадки, расходные материалы и т.п.).
- Гарантия не распространяется также на изделия, вышедшие из строя в случае стихийного бедствия или аварии.
- Условия гарантии не предусматривают профилактику и очистку изделия, а также выезд мастера к месту установки изделия с целью его подключения, настройки или ремонта.
- Транспортные расходы не покрываются данной гарантией.



RedHotDot

VOLTA S-1100

СВИДЕТЕЛЬСТВО О ПРИЕМКЕ И УПАКОВКЕ

Пускозарядный аппарат _____ зав № _____ Марки _____

Дата выпуска _____

Дата продажи _____

Печать и реквизиты продавца _____